

# LA PALOMA, EL MURCIÉLAGO Y LA GRULLA DE ORIGAMI

ANEXO TÉCNICO

Nº 012

## LA PALOMA

Punto de partida: hoja para plegar cuadrada, cara de color detrás.

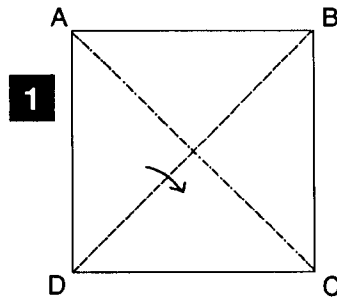

1. Doblar la diagonal A-C (línea de puntos y rayas). Plegar hacia adelante en la diagonal B-D (línea de trazos). (Esta forma básica se denomina el **pañuelo**).

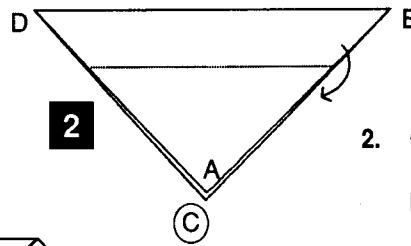

2. Girar el trabajo. Plegar hacia atrás por la línea de puntos.

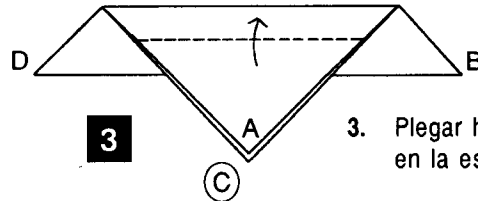

3. Plegar hacia adelante en la esquina A.

4. Plegar hacia adelante por el doblez central, punta D sobre punta B. Girar el trabajo.

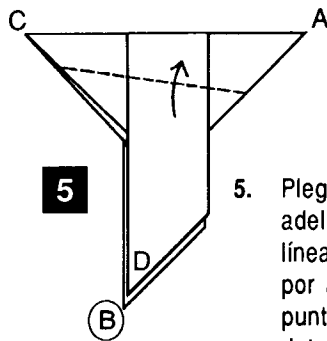

5. Plegar hacia adelante por la línea de trazos, por adelante en la punta D y por detrás en la punta B.

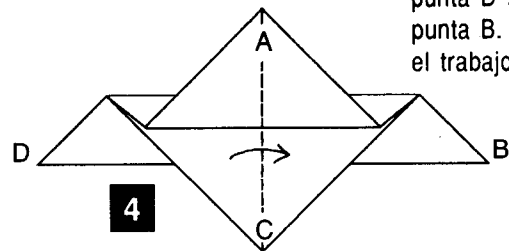

6. Formar la cabeza en la punta A mediante un pliegue hueco.



Figura Final



# EL MURCIÉLAGO

Punto de partida: hoja para plegar cuadrada, cara de color detrás.

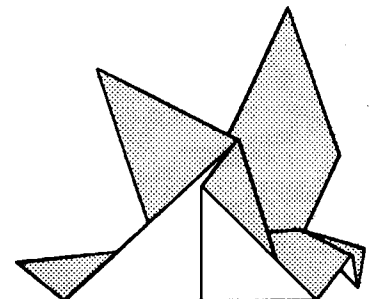
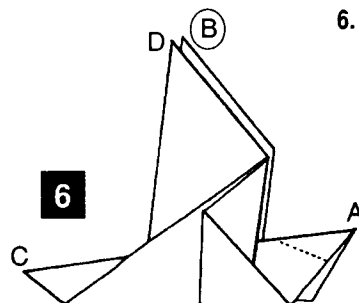
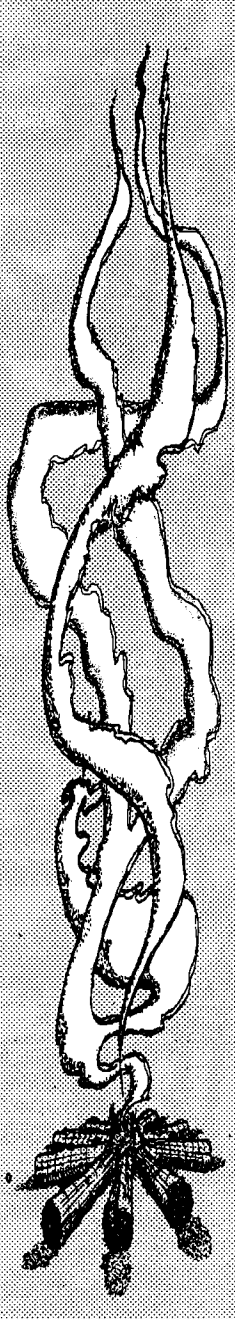
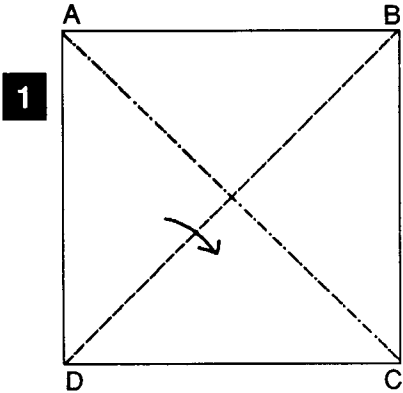

1. Doblar diagonal A-C (línea de puntos y rayas). Plegar hacia adelante en la diagonal B-D (línea de trazos). (Esta forma básica se denomina el **pañuelo**).

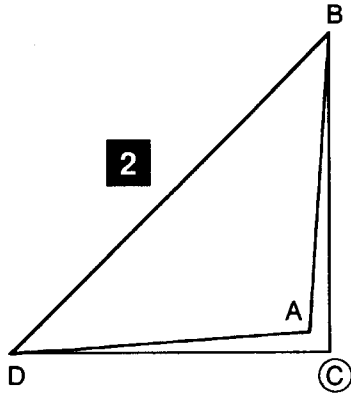

2. Girar el trabajo. Plegar hacia adelante por la línea de trazos.

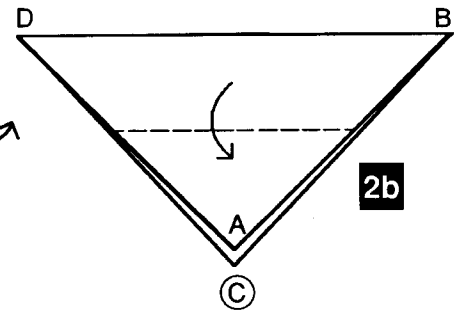

3. Plegar hacia adelante por las líneas de trazos en las puntas B y D.

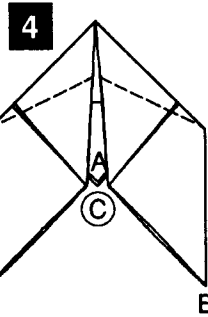
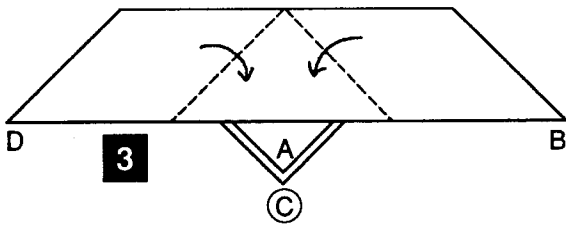

4. Plegar hacia adelante por las líneas de trazos en las puntas B y D.

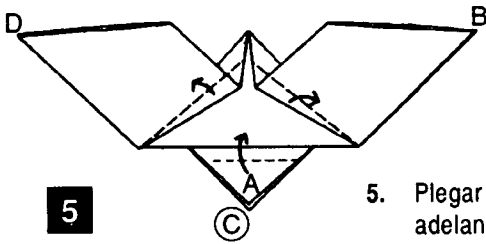

5. Plegar hacia adelante por las líneas de trazos.

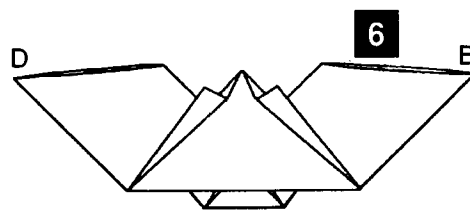

6. Dar vuelta el trabajo. Dar forma a las alas y la cabeza mediante pliegues hacia adelante por las líneas de trazos.



Figura Final

# LA GRULLA

Punto de partida: hoja para plegar cuadrada, cara de color detrás.

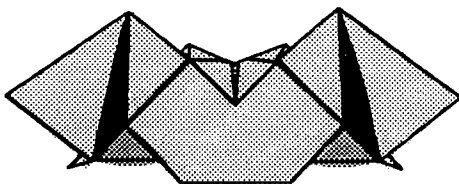
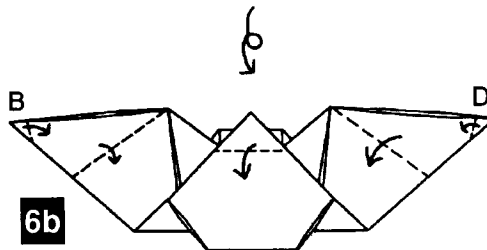
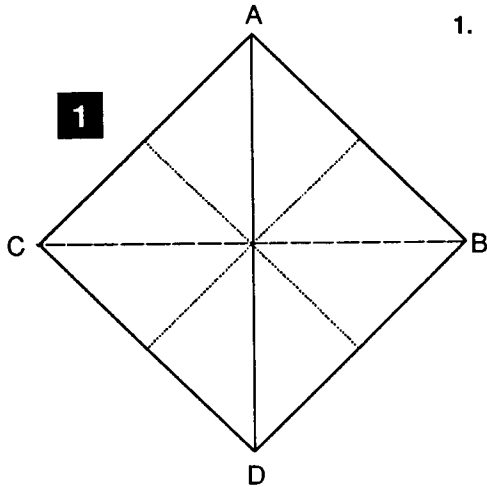

1. Pliegues hacia atrás en las diagonales (líneas de puntos). Abrir. Plegar hacia adelante en los dobleces centrales (líneas de trazos). Abrir. Llevar las esquinas B y D sobre la esquina A. Con ello, queda también la esquina C sobre la esquina A.

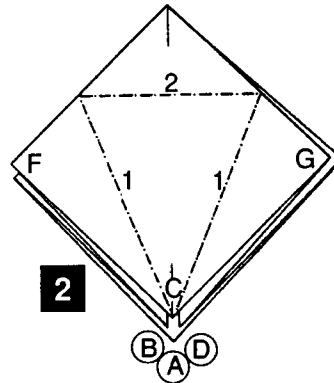

2. Girar el trabajo. Doblar por las líneas de rayas y puntos 1 las esquinas F y G hasta el doblez central. Doblar por encima por la línea de rayas y puntos 2 las esquinas E.

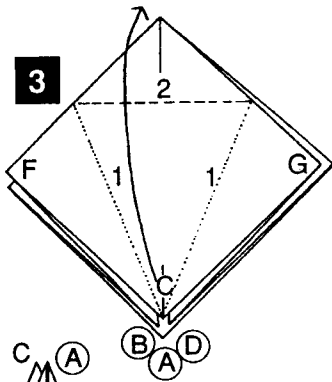

3. Por medio de un pliegue hacia adelante, llevar hacia arriba la esquina C por el doblez que se ha realizado. Al mismo tiempo presionar las esquinas G y F hasta el doblez central.

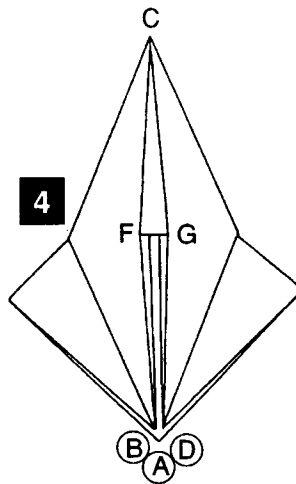

4. Dar vuelta el trabajo y repetir por la cara posterior las instrucciones 2 y 3. Dar vuelta el trabajo. El plegado debe quedar como lo muestra la ilustración 4a. (Esta forma básica se denomina forma de ave).

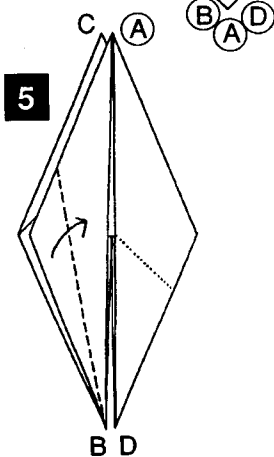
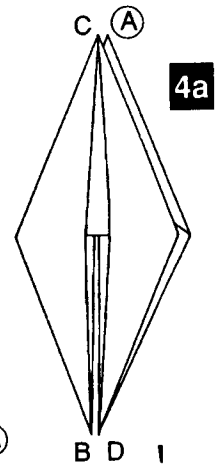

5. Plegar hacia adelante por la línea de trazos en la punta B, adelante y detrás. Pliegue hueco por la línea de puntos en la punta D.

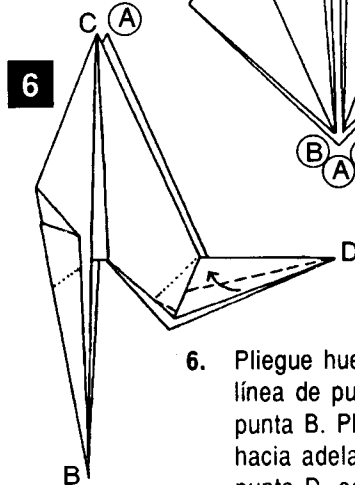

6. Pliegue hueco por la línea de puntos en la punta B. Pliegues hacia adelante en la punta D, adelante y detrás, presionar mientras las esquinas x bajo las alas A y C.

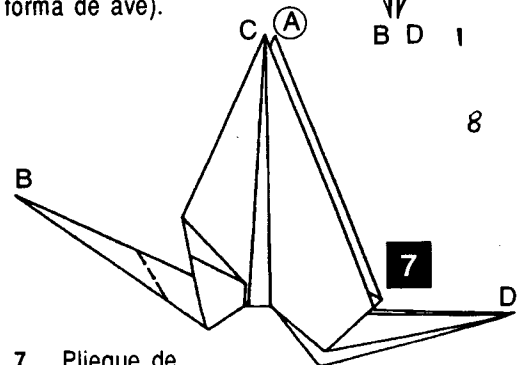

7. Pliegue de caperuza por la línea de trazos en la punta B.

(sigue a la vuelta)



**SCOUTS**  
ASOCIACIÓN DE SCOUTS DE MÉXICO, A.C.

Derechos Reservados por la Asociación de Scouts de México, A.C. Córdoba 57, Col. Roma, C.P. 06700, México, D.F.

Editado por la Dirección Nacional de Publicaciones de la Asociación de Scouts de México, A.C.

Primera Edición: agosto de 1995.

Esta ficha no puede ser reproducida, total o parcialmente, sin autorización escrita del editor.

**IMPRESO EN MÉXICO**

Esta edición consta de 1,000 ejemplares. Impresa en Dibujo, Imp. y Pub. SAdeCV Amacuzac 13, Col. San Pedro Iztacalco 08220, México, D.F.

**PUBLICACIÓN FINANCIADA POR EL FONDO SCOUT NACIONAL**

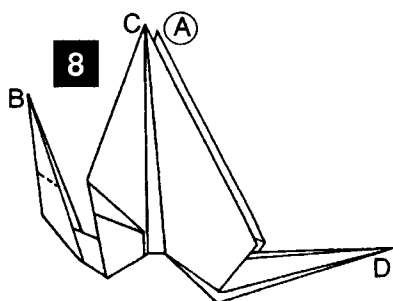

8. Formar el pico en la punta B mediante un pliegue hueco por la línea de puntos y luego un pliegue de caperuza por la línea de trazos.

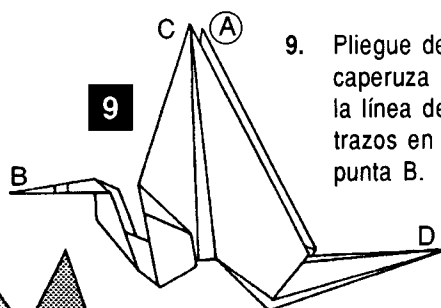

9. Pliegue de caperuza por la línea de trazos en la punta B.

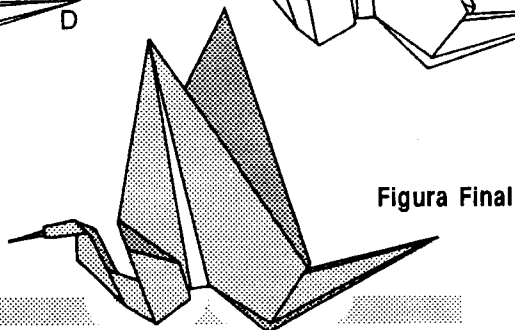

## RECOMENDACIONES

Para un mejor resultado del plegado deben tenerse en cuenta algunas reglas básicas:

1. Se debe plegar siempre sobre una base firme y lisa.
2. Los pliegues deben ser lo más exactos y rectos posible.
3. Se deben alisar todos los pliegues.
4. Se debe escoger un papel que sea lo más adecuado posible a la figura deseada, tanto en tamaño y color, como en densidad.
5. Después de cada paso de plegado, se debe colocar la hoja en la posición presentada en el gráfico.
6. En cada paso de plegado, no hay que perder de vista el gráfico siguiente, ya que muestra el resultado al que se debe llegar.

## DEFINICIONES

Algunas definiciones clarificarán las instrucciones de cada plegado:

**Plegar:** Hacer que una parte indicada quede aplicada sobre otra.

**Doblez:** Un pliegue abierto de nuevo.

**Diagonal:** Línea que va de esquina a esquina pasando por el centro.

**Línea:** Unión entre dos puntos sin pasar por el centro.

**Abrir:** Deshacer el último pliegue.

**Girar:** Sin levantar la hoja de papel, girar el trabajo en torno al punto central, por ejemplo, de derecha a izquierda.

**Dar la vuelta:** Colocar la cara a la vista hacia atrás, sobre la base.

**Llevar:** Tomar el punto que se indica y colocarlo sobre un punto dado.

**Doblar:** Plegar y abrir de nuevo, para conseguir un doblez en la línea indicada.

**Invertir el sentido de los pliegues:**

Un pliegue existente se invierte por el doblez exactamente hacia el otro lado. Puede resultar entonces:

● **Pliegue de Caperuza:**

Cuando las caras que hasta entonces estaban hacia dentro quedan hacia fuera por detrás y por delante del trabajo.

● **Pliegue hueco:**

Las caras que hasta entonces estaban hacia fuera quedan dentro, entre la parte delantera y posterior del trabajo.

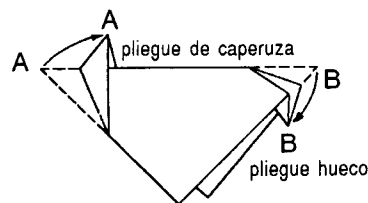

Redacción: Loreto González J. en base al texto "Origami, Papel Plegado" de Irmgard Kneissler. Ilustración: Mauricio Espinosa. Los Anexos Técnicos complementan las Fichas de Actividades, las que constituyen uno de los elementos del Método de Actualización y Creación Permanente del Programa de Jóvenes (MACPRO); y forman parte de las publicaciones previstas en el Plan Regional "Un Salto Adelante".

